



Обстановочка!

WWW.OGOGO.RU



ООО «ИНТЕРА»

Инструкция
по сборке и эксплуатации изделий мебели

Шкаф Самрі Н

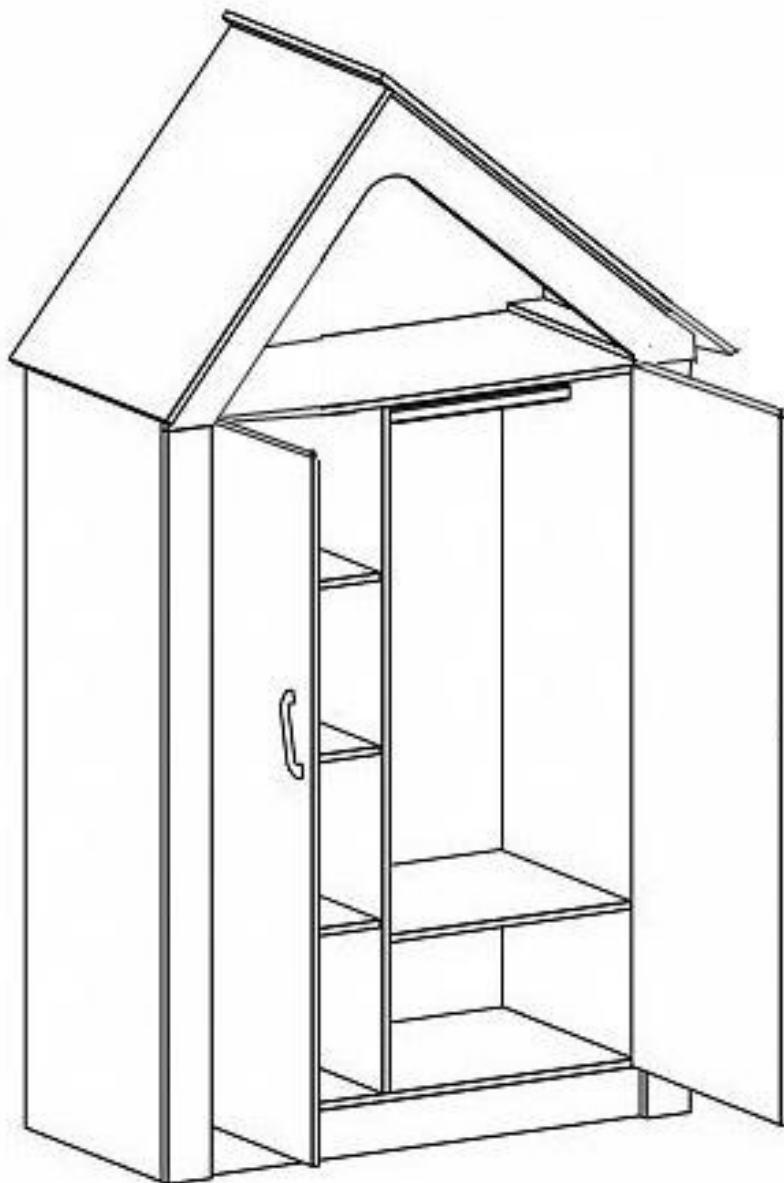

К сведению покупателя

Сборку и установку изделия рекомендуется доверить специалистам, обладающим достаточными знаниями и навыками.

В сборке должны участвовать не менее двух человек.

Для удобства транспортировки и предохранения от повреждений мебель поставляют в разобранном виде. На каждом пакете имеется маркировка с указанием названия изделия, перечень входящих в данный пакет деталей, их размеры и количество, а также номера этих деталей, которые соответствуют номерам в комплектовочной ведомости и на схемах сборки. Для крепления фурнитуры на деталях имеются отверстия и наколки.

Правила сборки

Сборку следует производить на ровном полу, покрытом тканью или бумагой во избежание повреждения кромок и загрязнения мебели. Необходимо соблюдать осторожность, чтобы не повредить лакированные поверхности. Детали при сборке необходимо закреплять прочно, не допуская их качания. Для сборки потребуется рулетка длиной 3 метра, молоток и отвертки.

Подготовка к сборке

Проверить комплектность каждого пакета по имеющейся на них маркировке.

Проверить наличие фурнитуры и метизов, при необходимости протереть их.

ВНИМАНИЕ! Перед началом сборки необходимо **внимательно изучить инструкцию** и определить расположение деталей в изделии в соответствии со схемами сборки.

Шкаф Camri H

Комплектовочная ведомость фурнитуры

№	Номенклатура	Количество	Ед.изм.
1	Винт 4x20 впотай оц.	4	шт.
2	Винт 5x16 DIN 7985	8	шт.
3	Дюбель DU 232 ввинчиваемый ф5	46	шт.
4	Заглушка -самоклейка d =14мм	23	шт.
5	Заглушка -самоклейка d =18мм	36	шт.
6	Конфирмат-винт 7x50	23	шт.
7	Конфирмат-ключ	1	шт.
8	Петля МН.314.31.S00.N накладная с доводчиком	8	шт.
9	Планка монтаж. МР.302.H2. H=2	8	шт.
10	Подпятник-гвоздь	8	шт.
11	Полкодержатели металл, 5,0x16	16	шт.
12	Ручка-скоба 160-128мм арт.8.1107.160128.0270	2	шт.
13	Скрепка задней стенки	10	шт.
14	Шкант мебельный 8x30	8	шт.
15	Шурупы 3,0x20 впотай ГОСТ 1145-80	18	шт.
16	Шурупы 3,5x13 впотай ГОСТ 1145-80	20	шт.
17	Штангодержатели никель SL 322	2	шт.
18	Эксцентрик Rastex 15/16	42	шт.
19	Эксцентрик Rastex 15/22	4	шт.

Шкаф Самрі Н
Комплектовочная ведомость деталей

№	Наименование	Кол.	Размеры		
			А	В	Т
	Корпус				
Ш.1	Стенка вертикальная левая	1	1554	522	16
Ш.2	Стенка вертикальная правая	1	1554	522	16
Ш.3	Стенка горизонтальная	1	1142	502	16
Ш.4	Цокольная планка	1	1142	100	16
Ш.5	Стенка горизонтальная	1	1142	522	16
Ш.6	Перегородка	1	1368	502	16
Ш.7	Полка	3	380	496	16
Ш.8	Полка	1	546	496	16
Ш.9	Скат крыши	1	988	598	16
Ш.10	Скат крыши	1	785	598	16
Ш.11	Планка фасадная	1	1501	100	22
Ш.12	Планка фасадная	1	1501	100	22
Ш.13	Фронтон	1	1176	631	22
Ш.14	Планка	1	506	82	16
Ш.15	Планка	1	506	82	16
Ш.18	Перегородка	1	506	96	16
Ш.19	Стенка задняя	1	1142	632	16
Ш.20	Перегородка	1	1368	502	16
Ш.21	Перегородка	1	1368	502	16
	Задняя стенка	1	1390	496	3,2
	Задняя стенка	1	1390	662	3,2
	Штанга	1	540		
	Фасад				
Ш.61	Дверь	1	1398	401	16
Ш.17	Дверь	1	1398	568	16

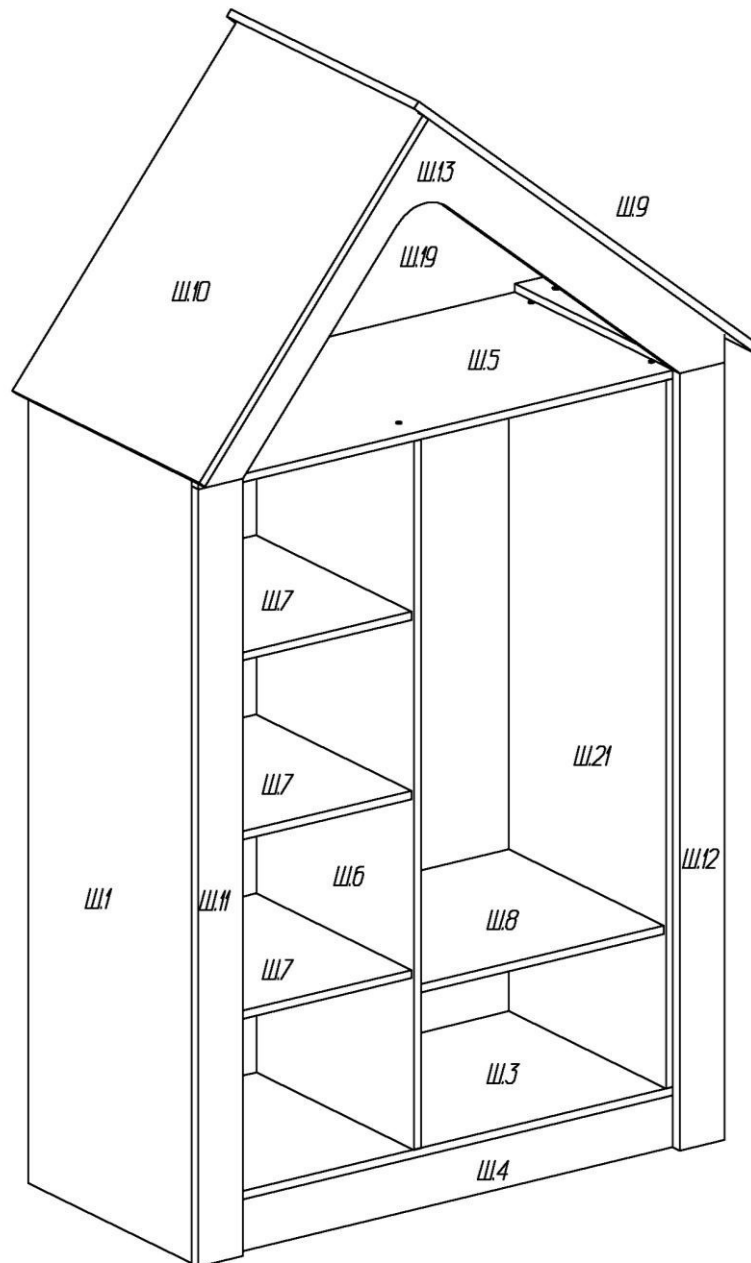

1. На стенках вертикальных **Ш.1, Ш.2** установить фурнитуру:
 - в отверстия \varnothing 5 мм в соответствии со схемой ввернуть дюбели DU 232;
 - в отверстия \varnothing 8 мм вставить шканты;
 - в отверстия \varnothing 15мм вставить эксцентрики Rastex 15/16 (низкие);
 - на нижнюю кромку установить подпятники-гвозди.
2. На стенке горизонтальной **Ш.3** установить фурнитуру:
 - в отверстия \varnothing 5 мм дюбели DU 232;
 - в отверстия диаметром 15 мм вставить эксцентрики Rastex 15/16, таким образом, чтобы стрелка была повернута в сторону кромки.
3. На цокольной планке **Ш.4** и стенке горизонтальной **Ш.5** в отверстия диаметром 15 мм вставить эксцентрики Rastex 15/16, таким образом, чтобы стрелка была повернута в сторону кромки. На нижней кромке цокольной планки установить подпятники-гвозди.
4. Закрепить цокольную планку **Ш.4** к стенке горизонтальной **Ш.3** при помощи эксцентриковых стяжек.
5. Сборку начать, располагая детали передними кромками вверх.

6. Установить стенки горизонтальные **Ш.3**, **Ш.5** и цокольную планку **Ш.4** между стенок вертикальных так, чтобы дюбели стяжек и шканты вошли в соответствующие им отверстия. Эксцентрики затянуть.

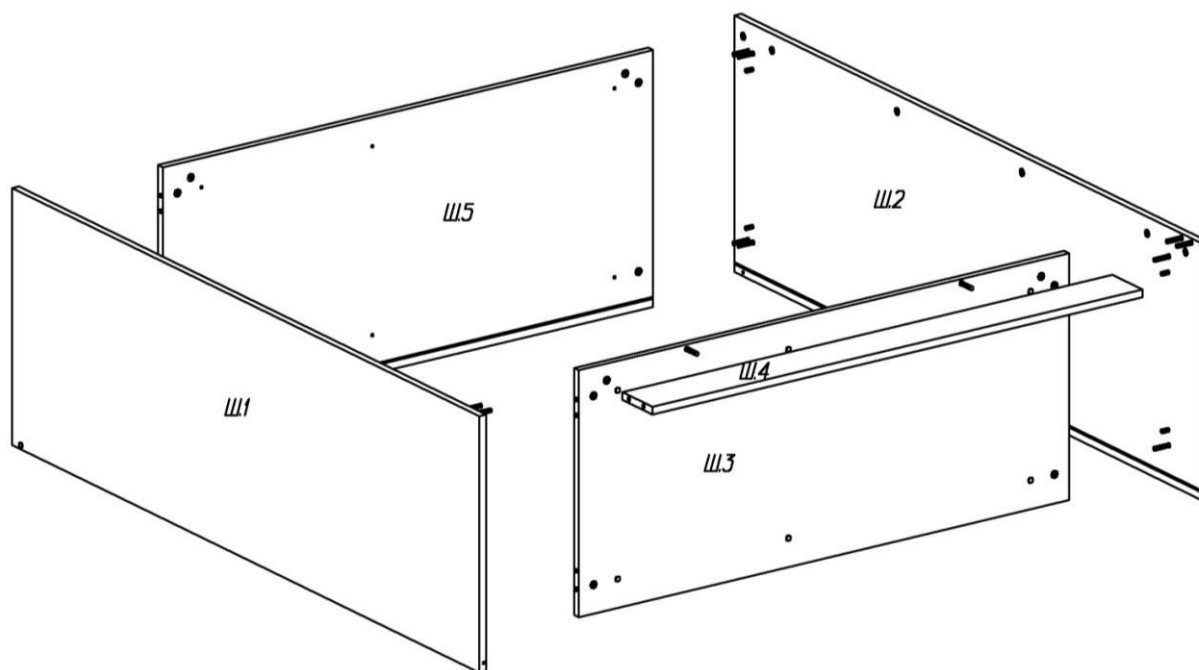

7. На планках фасадных **Ш.11**, **Ш.12**

- в отверстия $\varnothing 5$ мм ввернуть дюбели DU 232;
- на нижнюю кромку установить подпятник-гвоздь.

8. Установить фасадные планки так, чтобы дюбели стяжек вошли в соответствующие им отверстия на деталях **Ш.1**, **Ш.2**, **Ш.3**, **Ш.5**. Эксцентрики затянуть.

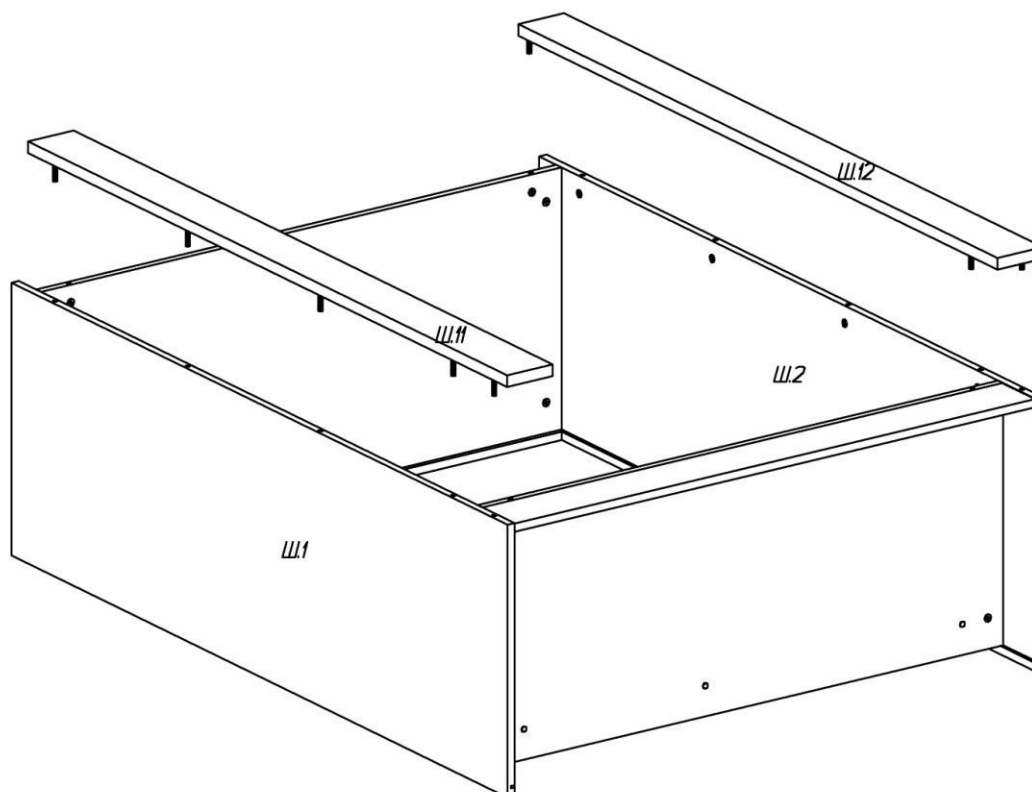

9. Перевернуть шкаф фасадными планками вниз.

10. На перегородках **Ш.20**, **Ш.21** вдоль передней кромки установить монтажные планки для петли с помощью комплектных винтов

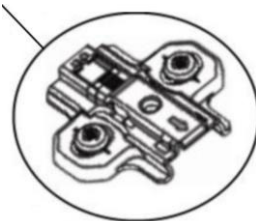

11.
12. На перегородках **Ш.6**, **Ш.21** шурупами 3,5x13 закрепить штангодержатели.

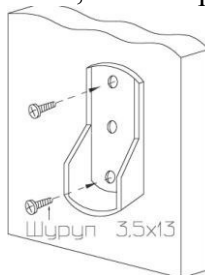

13. Вставить перегородки **Ш.6**, **Ш.20**, **Ш.21** между стенками горизонтальными **Ш.3**, **Ш.5**, закрепить их конфирматами 7x50.

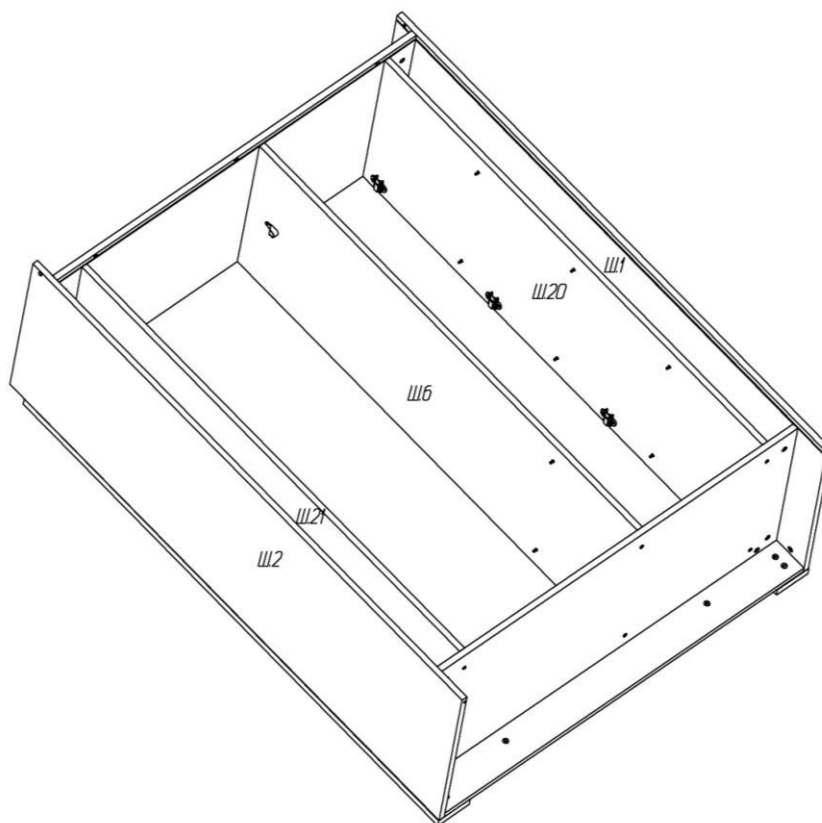

14. Вставить задние стенки в пазы стенок вертикальных **Ш.2**, **Ш.2** и стенки горизонтальной **Ш.5**. Собранный корпус проверить на прямоугольность, сравнивая диагонали (их длины должны быть равны). Прямоугольное положение корпуса зафиксировать с помощью
- в местах стыка на перегородке **Ш.6** - скрепками с шурупами 3x20мм;
 - в кромку стенки горизонтальной **Ш.3** – шурупами 3x20.

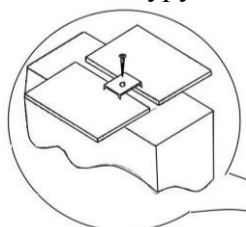

15. Установить шкаф вертикально.

16. На планках **Ш.14**, **Ш.15** в отверстия $\varnothing 15$ мм вставить эксцентрики Rastex 15/16 (низкие) таким образом, чтобы стрелка была повернута в сторону кромки.
17. Эксцентриковыми стяжками закрепить планку **Ш.15** к стенке вертикальной **Ш.1**, а планку **Ш.14** к стенке вертикальной **Ш.2**. Эксцентрики на планках располагаются сверху.

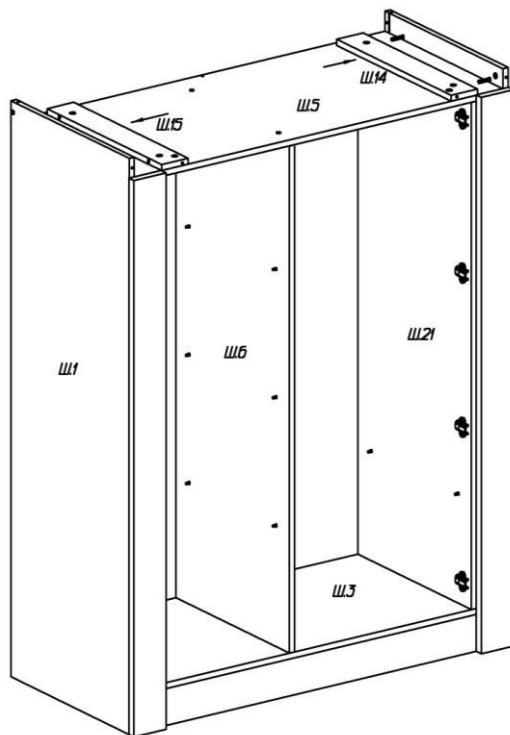

18. На фронте **Ш.13** установить фурнитуру:
- в отверстия $\varnothing 5$ мм ввернуть дюбели DU 232;
 - в отверстия диаметром 15 мм вставить эксцентрики Rastex 15/22 (высокие), таким образом, чтобы стрелка была повернута в сторону кромки.
19. Установить фронтон **Ш.13** так, чтобы дюбели стяжек вошли в соответствующие им отверстия на деталях **Ш.1**, **Ш.2**, **Ш.14**, **Ш.15**. Эксцентрики затянуть.

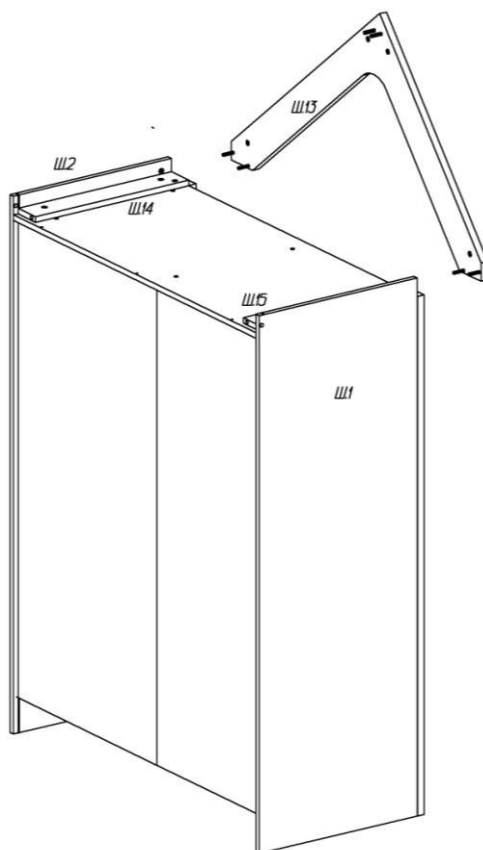

20. На перегородке **Ш.18** и стенке задней **Ш.19** в отверстия диаметром 15 мм вставить эксцентрики Rastex 15/16 (низкие), таким образом, чтобы стрелка была повернута в сторону кромки.
21. Закрепить перегородку **Ш.18** к фронтону **Ш.13** при помощи эксцентриковых стяжек.
22. Установить стенку заднюю **Ш.19** закрепить конфирматами 7x50 к деталям **Ш.1, Ш.2, Ш.5, Ш.14, Ш.15, Ш.18**.

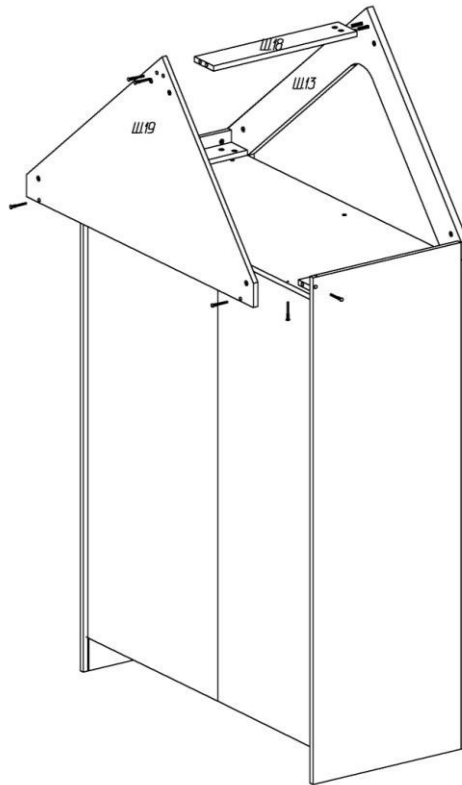

23. На скатах крыши **Ш.9** и **Ш.10** в отверстия $\varnothing 5$ мм ввернуть дюбели DU 232.
24. Установить сначала деталь **Ш.10**, закрепив её эксцентриковыми стяжками к деталям **Ш.13, Ш.19**. Затем закрепить деталь **Ш.9**. Стянуть скаты крыши между собой конфирматами 7x50.

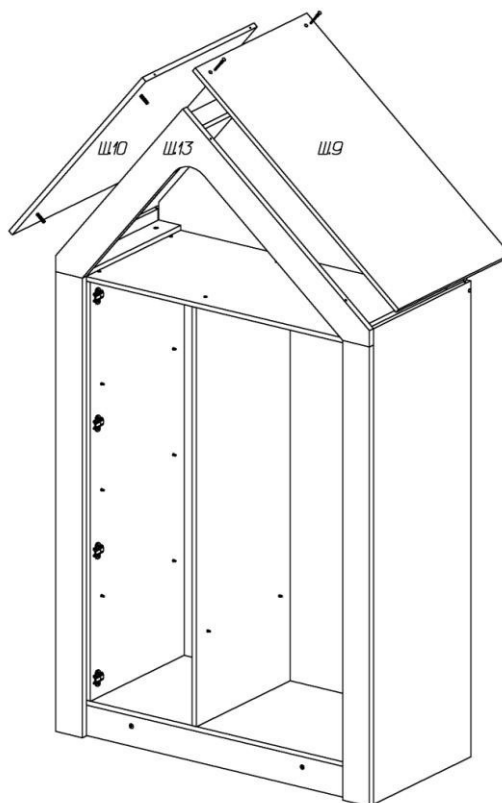

25. На дверях **Ш.61, Ш.71** вставить в гнезда петли и закрепить их с помощью шурупов 3,5x13мм, винтами 4x20 закрепить ручки.
26. Навесить двери. Для этого петля спереди вводится в монтажную планку, затем консоль петли слышимо защелкивается на ответной планке легким нажатием пальца.

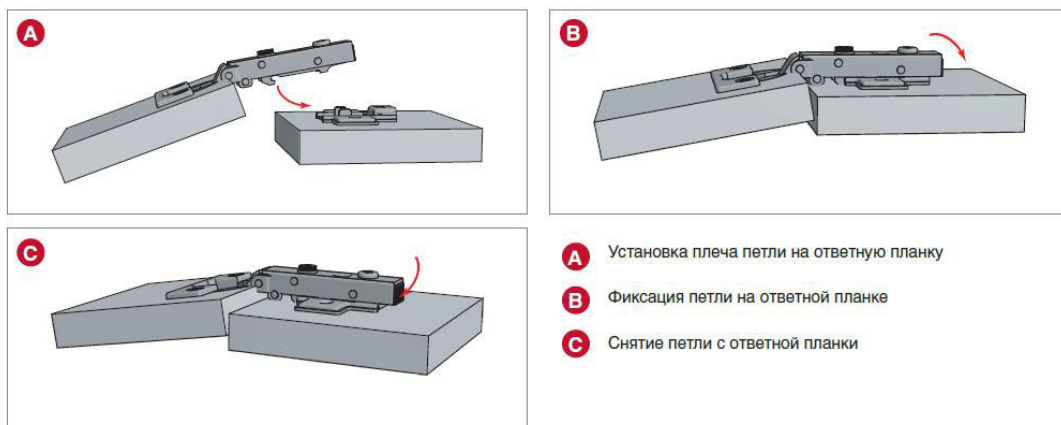

27. Отрегулировать положение двери.

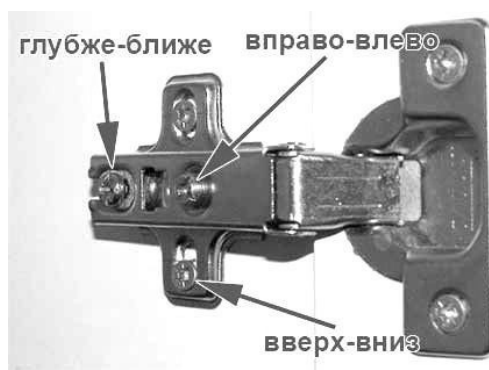

28. На перегородках **Ш.6, Ш.20, Ш.21** установить полкодержатели.
29. В правом отделении установить полки **Ш.7**.
30. В левом отделении установить штангу и полку **Ш.8**.

Рекомендации по правилам эксплуатации и уходу за мебелью

Максимальная допустимая нагрузка при условии равномерного размещения:

- на одну полку **Ш.7** – 8 кг;
- на полку **Ш.8** – 10 кг;
- на стенку горизонтальную **Ш.5** – 15 кг;
- на штангу – 7 кг.

1. Мебель рекомендуется эксплуатировать в проветриваемых помещениях с температурой воздуха не ниже +10°С и относительной влажностью воздуха 50-80%
2. Мебель не следует устанавливать на неровном полу, близко к сырým и холодным стенам или источникам тепла.
3. В мебели, имеющей крепление болтами, винтами, шурупами, при ослаблении соединений необходимо периодически подвëртывать гайки, винты, шурупы.
4. Мебель, перевозимую в условиях минусовой температуры, при установке в помещении следует протереть сухой, мягкой тканью как снаружи. Так и внутри, во избежание образования белых пятен на поверхности лаковой пленки в результате образование конденсата.
5. Мебель должна быть защищена от прямого попадания солнечных лучей во избежание ухудшения внешнего вида.
6. Удаление пыли с поверхности мебели следует производить сухой мягкой тканью или специально предназначенными для этого салфетками.
7. Удаление пятен с поверхности мебели следует производить тампоном из мягкой ткани, смоченной в специальных составах для чистки и освежения мебели в соответствии с рекомендациями по их использованию.
8. Не применяйте для чистки фурнитуры чистящие средства, а только протирайте ее мягкой тканью.

Гарантии изготовителя

Предприятие-изготовитель гарантирует покупателю сохранность всех качественных показателей, обусловленных ТР ТС 025/2012, при соблюдении правил сборки, установки и эксплуатации мебели. Изготовитель оставляет за собой право изменения конструкции изделия.

За механические повреждения, возникшие во время транспортировки, сборки или хранения, предприятие-изготовитель ответственности не несет.

Претензии по качеству мебели должны направляться в магазин, где приобретена мебель, с приложением товарного чека. Претензии принимаются в течение гарантийного срока-24 месяца со дня приобретения мебели.

Срок службы мебели 10 лет.

По дефектам, возникшим из-за несоблюдения покупателем правил эксплуатации и ухода за мебелью, претензии не принимаются.

**ООО «ИНТЕРА»
156008, г. Кострома,
ул. Поселковая, д.33, лит. А1, пом.1**