

ООО «ИНТЕРА»

Инструкция
по сборке и эксплуатации изделий мебели

Набор мебели «Play»

Встроенный модуль – дверь Play

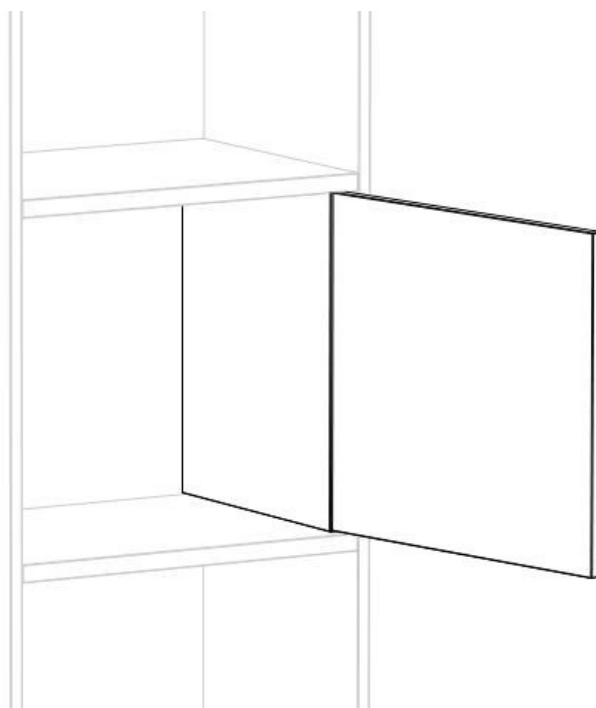

К сведению покупателя

Для удобства транспортировки и предохранения от повреждений мебели поставляется в разобранном виде. На каждом пакете имеется маркировка с указанием названия изделия, перечень входящих в данный пакет деталей, их размеры и количество, а также номера этих деталей, которые соответствуют номерам в комплектовочной ведомости и на схемах сборки. Для крепления фурнитуры на деталях имеются отверстия и наколки.

Подготовка к сборке

Проверить комплектность каждого пакета по имеющейся на них маркировке. **ВНИМАНИЕ!** Не рекомендуется одновременно вынимать детали из всех пакетов во избежание их смешивания.

Проверить наличие фурнитуры и метизов, при необходимости протереть их. **ВНИМАНИЕ!** Перед началом сборки необходимо внимательно изучить инструкцию и определить расположение деталей в изделии в соответствии со схемами сборки.

Информация.

Встроенный модуль – дверь Play предназначен для установки в стеллажи и полки набора «Play». Не может использоваться как самостоятельное изделие.

Комплектовочная ведомость деталей

№ дет.	Наименование	Размеры	Количество
В.1	Дверь	348x352	1
В.2	Стенка вертикальная	350x323	1
В.02	Стенка вертикальная	350x323	1

Комплектовочная ведомость фурнитуры и метизов

№ п/п	Наименование	Кол-во
1	Винт М4х25	5
2	Петля Slide-on для накладных дверей	2
3	Монтажная планка D3	2
4	Стяжка межсекционная М5	2
5	Шуруп 3,5х13	4
6	Элемент амортизирующий 7,9х2,2мм	1

Установка фурнитуры

1. У передней кромки стенки вертикальной **В.2** закрепить планки петель.
2. На внутренней стороне двери в отверстия вставить чашки петель и закрепить их шурупами 3,5x13.
3. Винтом М4 закрепить на двери ручку.

Установка изделия.

1. В выбранном отделении стеллажа закрепить стенки вертикальные модуля, ввернув винты М4x25 в резьбовые втулки, установленные в стенках вертикальных стеллажа. Для крепления к перегородке стеллажа использовать стяжку межсекционную. При установке модулей в смежные отделения стеллажа использовать гайку «мама» стяжки межсекционной и винт М4x25.
2. Установить дверь.

Монтаж

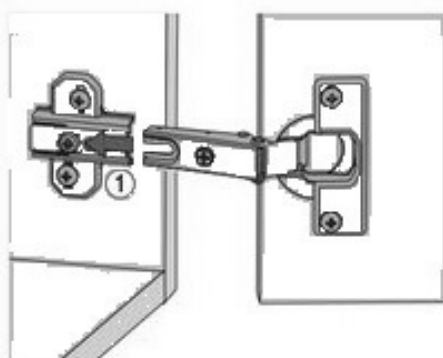

Боковая часть петли шлицем вводится под предварительно смонтированный винт монтажной планки и задвигается от себя.

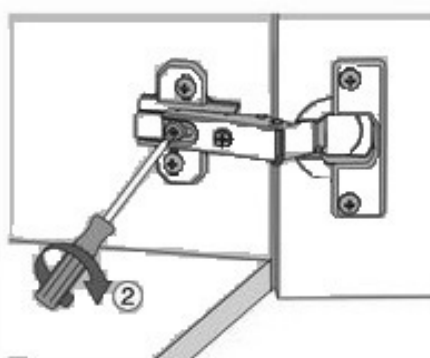

По завершении регулировки глубины двери затягивается винт.

3. Отрегулировать положение двери.
Регулировка по высоте:
 - а) Отвернуть винты на планке петли на 1-2 оборота;
 - б) Переместить планку вверх или вниз на требуемую высоту;
 - в) Прочно завернуть винты.

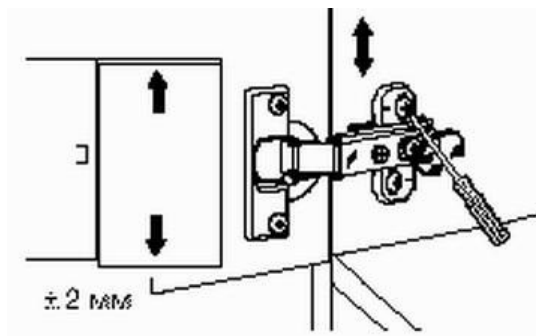

Регулировка по глубине:

- а) Отвернуть на 1-2 оборота установочный винт;
- б) Переместить корпус петли на ответной планке вперед или назад;
- в) Прочно завернуть установочный винт.

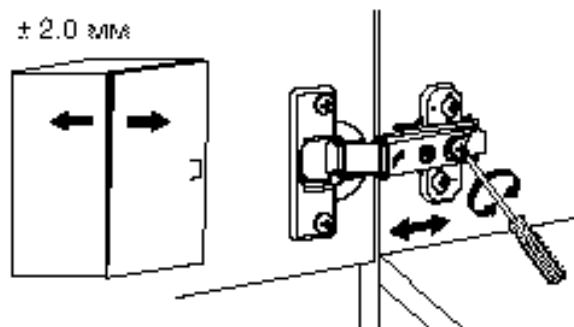

Регулировка наложения:

- а) Отвернуть на 1-2 оборота установочный винт;
- б) Отвинчивая или завинчивая регулировочный винт, установить зазор;
- в) Прочно завернуть установочный винт.

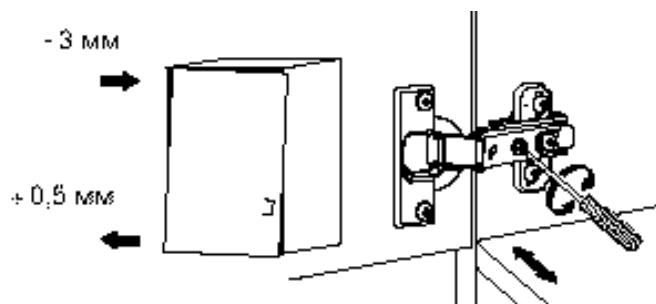

Установить самоклеющийся амортизирующий элемент на боковую кромку вертикальной стенки.

Рекомендации по правилам эксплуатации и уходу за мебелью

1. Мебель рекомендуется эксплуатировать в проветриваемых помещениях с температурой воздуха не ниже +10°C и относительной влажностью воздуха 50-80%
2. Мебель не следует устанавливать на неровном полу, близко к сырým и холодным стенам или источникам тепла.
3. В мебели, имеющей крепление болтами, винтами, шурупами, при ослаблении соединений необходимо периодически подвëртывать гайки, винты, шурупы.
4. Для предотвращения покоробленности двери следует держать закрытыми.
5. Мебель перевозимую в условиях минусовой температуры, при установке в помещении следует протереть сухой, мягкой тканью как снаружи. Так и внутри, во избежание образования белых пятен на поверхности лаковой пленки в результате образование конденсата.
6. Мебель должна быть защищена от прямого попадания солнечных лучей во избежание ухудшения внешнего вида.
7. На поверхность мебели не следует ставить горячие предметы.
8. Удаление пыли с поверхности мебели следует производить сухой мягкой тканью или специально предназначенными для этого салфетками.
9. Удаление пятен с поверхности мебели следует производить тампоном из мягкой ткани, смоченной в специальных составах для чистки и освежения мебели в соответствии с рекомендациями по их использованию.
10. Для удаления загрязнения с зеркал и стекол рекомендуется применять предназначенные для этой цели жидкости.
11. Не применяйте для чистки фурнитуры чистящие средства, а только протирайте ее мягкой тканью.

Гарантии изготовителя

Предприятие-изготовитель гарантирует покупателю сохранность всех качественных показателей, обусловленных ТР ТС 025/2012, при соблюдении правил сборки, установки и эксплуатации мебели. И оставляет за собой право изменения конструкции изделия.

За механические повреждения, возникшие во время транспортировки, сборки или хранения, предприятие-изготовитель ответственности не несет.

Претензии по качеству мебели должны направляться в магазин, где приобретена мебель, с приложением товарного чека. Претензии принимаются в течение гарантийного срока-24 месяца со дня приобретения мебели.

Срок службы мебели 10 лет.

По дефектам, возникшим из-за несоблюдения покупателем правил эксплуатации и ухода за мебелью, претензии не принимаются.

ООО «ИНТЕРА»
156008, г. Кострома,
ул. Поселковая, д.33, лит. А1, пом.1